

# Dossier de Prensa





Indice

1 \_ Definición del Grupo

Grupo Aviva

Historia

Cifras

2 \_ Aviva en España

Historia

Estructura

Modelo de negocio:

Bancaseguros. Cajas de Ahorro. Cifras

Aviva Vida y Pensiones. Canales de distribución. Cifras

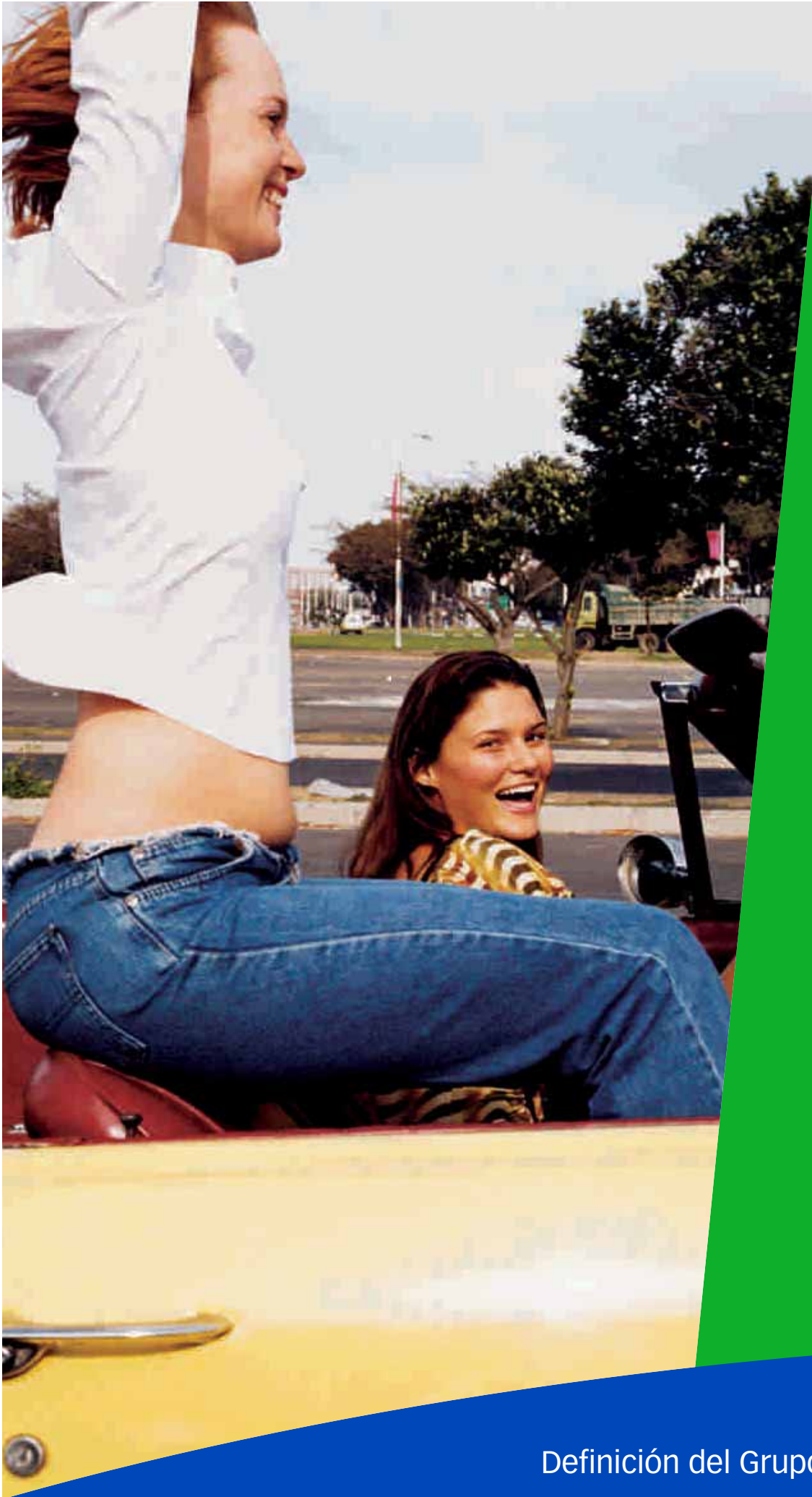

Definición del Grupo

## Grupo Aviva

Aviva es el mayor grupo asegurador del Reino Unido y el quinto, por primas brutas, en todo el mundo. Más de 45 millones de clientes de 27 países distintos depositan sus ilusiones, sus expectativas y su confianza en este Grupo.

Nos adelantamos a los cambios que pueden experimentar la vida, el patrimonio y la salud de nuestros clientes.

Nuestros productos aseguran que la confianza depositada por los clientes se mida en términos de rentabilidad... y tranquilidad.

El Grupo Aviva sabe, puede y quiere adelantarse al futuro para contribuir a la mejora de la calidad de vida de sus clientes, de sus socios y de las comunidades en las que trabaja.

Ser líderes mundiales y serlo en el mercado de vida y pensiones en España implica responsabilidades. Nuestro objetivo es ser capaces de pensar y ver más allá de las necesidades inmediatas del día a día. Por todo ello, Aviva mira al futuro.

## ¿Cómo ha logrado Aviva este compromiso?

Gracias al amplio conocimiento de los factores que condicionan:

- Conocer las necesidades y expectativas del cliente
- Conocer el entorno actual y futuro de los mercados
- Conocer los riesgos reales de las diferentes operaciones
- Conocer la prudencia y conocer el riesgo

El compromiso de Aviva con sus clientes también se traduce en términos de sostenibilidad y compromiso social. Aviva es la única compañía aseguradora británica incluida en los índices Dow Jones Sustainability World y Stoxx.

## Historia

### 2000

Fusión de las aseguradoras CGU y Norwich Union.

### Febrero 2002

CGNU anuncia a los mercados su intención de cambiar su nombre. Este cambio representa parte de los planes para lograr el reconocimiento de marca de un grupo que, a escala mundial, distribuye productos de ahorro a largo plazo en seguros de vida y pensiones, y la ocasión perfecta para construir una identidad corporativa de ámbito internacional.

### Julio 2002

Aviva cotiza como tal en la Bolsa de Londres. No obstante, mantuvo sus marcas tradicionales en cinco países. Se trata del Reino Unido, donde seguirá operando bajo Norwich Union, Holanda (Delta Lloyd), Polonia (Comercial Union), Irlanda (Hibernian) y Nueva Zelanda (NZI).

## Cifras

### Resultados del Grupo en 2007

Datos en millones de euros	2007	2006	% Incr.
Beneficio Operativo antes de impuestos (EEV)	4.832	4.781	1%
Beneficio Operativo antes de impuestos (IFRS)	3.276	3.837	-15%
Valor del Nuevo Negocio	1.726	1.312	32%
Primas emitidas netas de reaseguro (vida + generales)	43.137	40.050	8%
Primas actualizadas nuevo negocio (vida)	56.740	45.238	25%
Dividendo por acción (EUR)	48,53	44,12	10%
Fondos propios totales	29.784	25.781	16%
Total Fondos gestionados	464.560	422.309	10%





Aviva en España

## Historia

### 1990

Norwich Union compra Plus Ultra, firma aseguradora con un centenar de años de experiencia.

### 2000

Tras la fusión de CGU y Norwich Union para formar CGNU, se sigue esta línea en España y Plus Ultra absorbe Commercial Union.

El Grupo adquiere el 50% de Aseval y se alcanza así la primera alianza con una Caja de Ahorros, Bancaja.

### 2001

En septiembre se establecen las alianzas estratégicas con Caixa Galicia y Unicaja, mientras que en diciembre se cierra con Caja España.

### 2002

Aviva vende la compañía de seguros generales de Plus Ultra y conserva la compañía de vida que pasa a denominarse Aviva Vida y Pensiones.

En septiembre se firma el acuerdo con Caja Granada.

### 2007

Alianza estratégica con Cajamurcia por el que ésta distribuirá en exclusiva, a través de su red de 413 oficinas, los productos de Cajamurcia Vida y Pensiones S.A. ("Cajamurcia Vida"), la nueva compañía de seguros de vida y pensiones propiedad de las dos entidades.

## Cifras más significativas de Aviva en España

Datos en millones de euros	2007	% Var. 2006
Primas emitidas negocio directo	2.240	17%
Aportaciones Pensiones	703	8%
Total negocio	2.943	15%
Fondos gestionados	14.161	10%
B.A.I.	181	4%
B.D.I.	125	5%

## Estructura

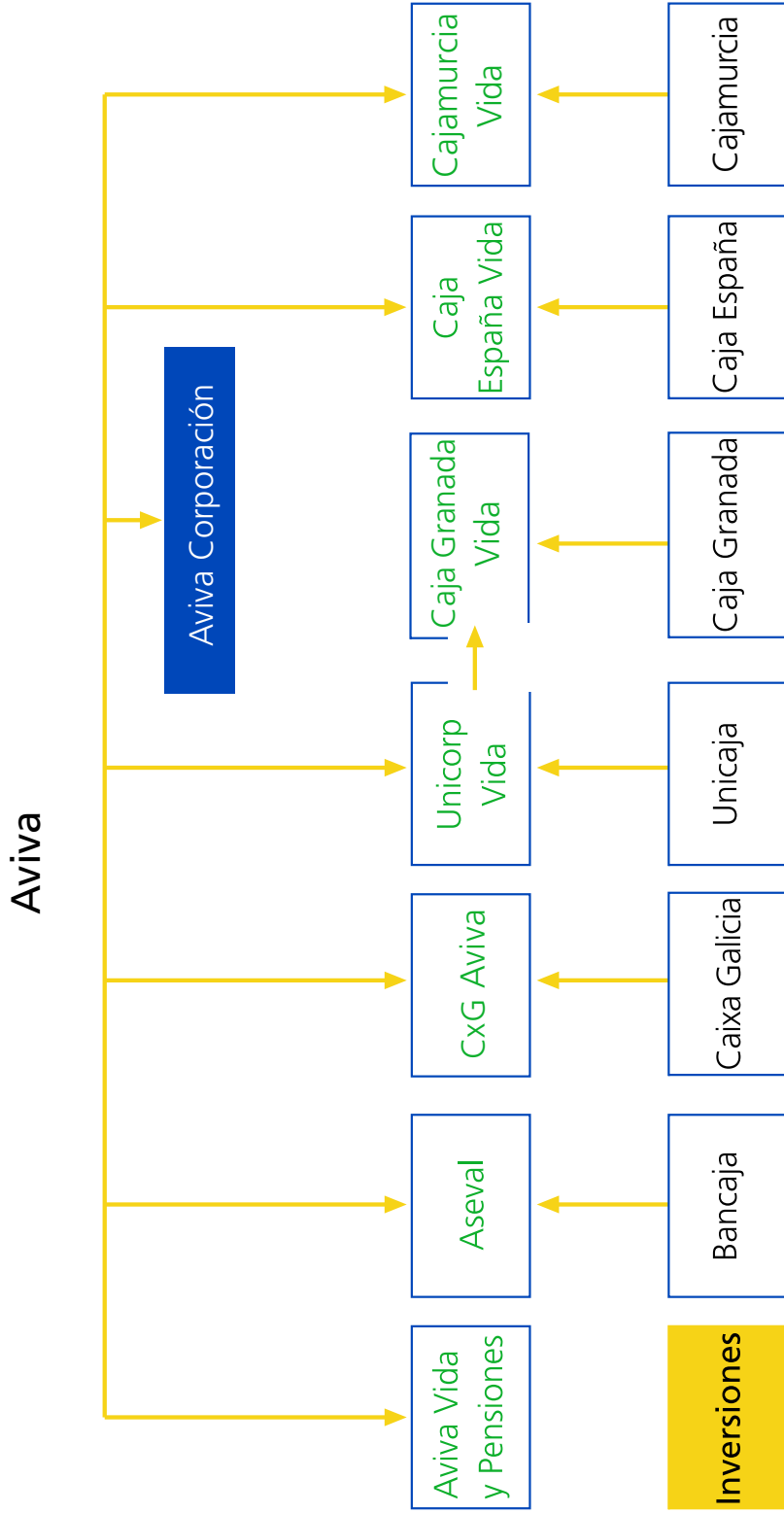

## Modelo de Negocio

### Bancaseguros

Aviva ha conseguido destacar en el mercado de bancaseguros en España por su capacidad de lograr acuerdos y alianzas con las principales Cajas de Ahorros del país. Gracias a esta red de oficinas, Aviva tiene acceso a diez millones de clientes, aproximadamente.

Las compañías operan con los siguientes nombres:

- Aseval: Aviva y Bancaja
- Unicorp Vida: Aviva y Unicaja
- CxG Aviva: Aviva y Caixa Galicia
- Caja España Vida: Aviva y Caja España
- Caja Granada Vida: Aviva y Caja Granada
- Cajamurcia Vida: Aviva y Cajamurcia

Gracias a estas alianzas, las Cajas venden en exclusiva los productos de vida y planes de pensiones de las compañías del Grupo.

Por otro lado, Aseval proporciona una plataforma única para el resto de las entidades de bancaseguros. Así las sinergias aumentan considerablemente y se incrementa la eficacia.

La red de distribución que poseen los socios financieros españoles de Aviva es la siguiente:

Red	Diciembre 2007
Bancaja	1.457
Unicaja	884
Caixa Galicia	815
Caja España	577
Caja Granada	480
Cajamurcia	413
Total	4.627

## Cifras más significativas de Bancaseguros

Datos en millones de euros	2007	% Var. 2006
Primas emitidas negocio directo	2.024	20%
Aportaciones Pensiones	620	6%
Total negocio	2.664	16%
Total fondos gestionados	12.731	11%
B.A.I.	173	11%

## Aviva Vida y Pensiones

A través de su red de mediadores profesionales, Aviva Vida y Pensiones ofrece a cada cliente el producto que mejor se adapta a sus necesidades y expectativas. Por eso Aviva Vida y Pensiones apuesta por la especialización.

## Canales de distribución

- Red tradicional de Agentes y Corredores que se estructura en Mediadores Profesionales y Especialistas en Corredurías con una alta capacidad profesional.
- Red de Asesores Financieros, formada por asesores propios que la Compañía se encarga de captar, formar y desarrollar profesionalmente.
- Unidad de Previsión Social (UPS) que aprovecha la ascendencia de sus mediadores entre las empresas.
- Grandes Distribuidores, por el que Aviva Vida y Pensiones realiza acuerdos especiales no bancarios de distribución masiva.

## Cifras más significativas de Aviva Vida y Pensiones

Datos en millones de euros	2007	% Var. 2006
Primas emitidas negocio directo	217	-2%
Aportaciones Pensiones	82	31%
Total negocio	299	6%
Fondos gestionados	1.430	6%
B.A.I.	8	-57%





Francisco Silvela 106 > 28002 Madrid, España  
Teléfono: 91 297 18 17 > Fax: 91 297 18 60